

תרשים כללי של המזבח החיצון

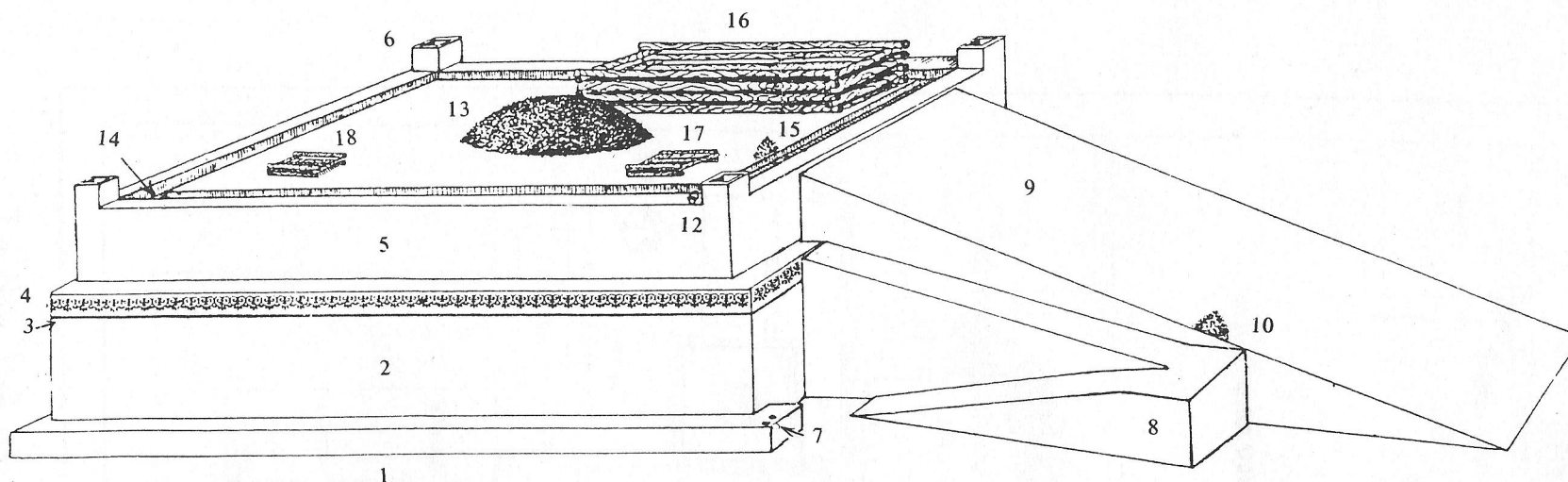

(6) ארבע קרנות היו בארבע זוויות המזבח — ארכם ורחבם אמה, בגובה ה' טפחים.

(7) בקרן דרומית באמה שהיסוד כולט בדרום היו שני נקבים, ששם היו שופכים את שיירי הדם, שהיו יורדים אל אמת המים שעברה בעזרה מתחת למזבח, ומשם יוצאים לנחל קדרון.

(8) כבש קטן יוצא מהסוכב ומגיע עד הכבש הגדול, ומשם פונה ליסוד המזבח. (עפ"י שיטת התוס' זבחים ס"ד א' ד"ה יותר).

(9) הכבש הגדול — ארכו ל"ב אמה ורחבו ט"ז אמה נגובה ט' אמות, והיה נתון באמצע המזבח ומגיע עד סמוך לראשו של מזבח.

(1) יסוד המזבח — הקיף צד מערב וצד צפון — ארכו ל"ב אמה. רחבו וגבהו ה' טפחים, והיה נכנס לצד מזרח ולצד דרום אמה אחת.

(2) מעל ליסוד היתה כמיץ בליטה מרובעת ל' אמה על ל' אמה בגובה ה' אמות, ועליה היה מקום להילוך הכהנים ברוחב ה' טפחים.

(3) חוט הסיקרא — קו אדום הקיף את כל המזבח באמצעיתו, כדי להבדיל בין הדמים הניתנים בחלקו העליון של המזבח לאלה הניתנים בחלקו התחתון.

(4) מחוט הסיקרא ולמעלה עד הסוכב היו ציורי פרחים.

(5) מעל הסוכב היה ריבוע כ"ח אמה על כ"ח אמה בגובה ג' אמות.

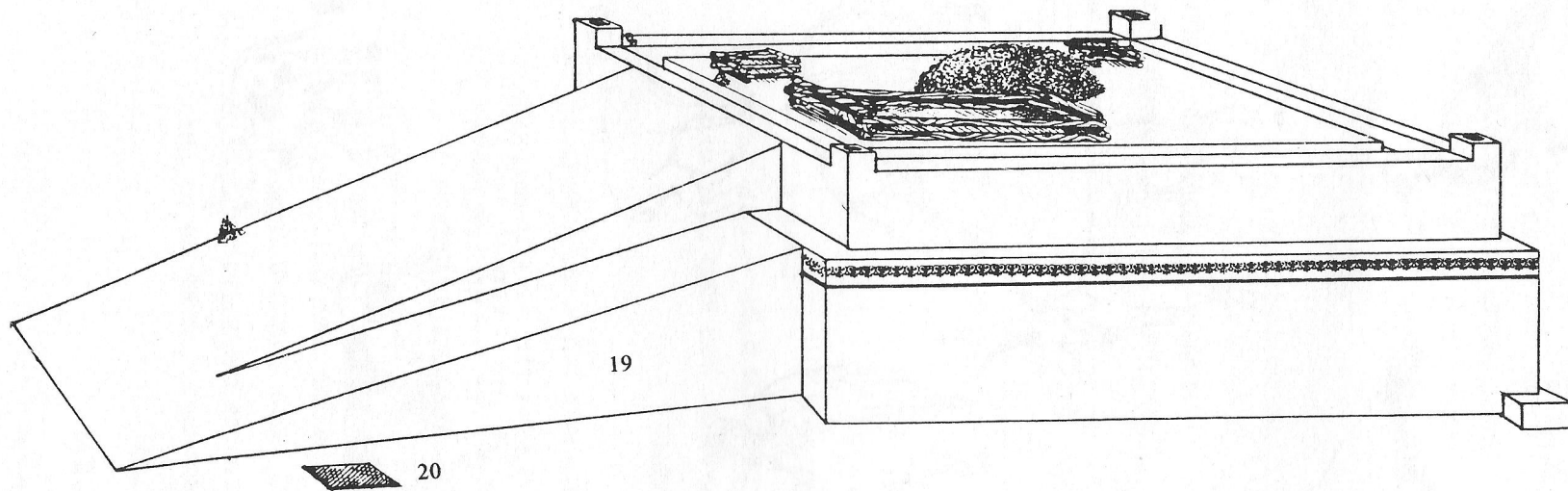

16) מערכה גדולה של עצים היתה במזרח המזבח, שעליה היו מקטירים את הקרבנות.

17) מערכה שנייה היתה בצד דרום משוכה לקרן דרומית מערבית, שמדי יום בבוקר ובערב היו נוטלים משם גחלים לקטורת של המזבח הפנימי. וכן את הגחלים שהיה הכהן גדול מכניס ביוהכ"פ לקודש הקדשים היה לוקח ממערכה זו.

18) מערכה שלישית היתה על המזבח, ועליה אש תמידית דולקת, כדי לקיים מה שכתוב (ויקרא ו' ו'): אש תמיד תוקד על המזבח לא תכבה. מקומה אינו קבוע, ואפשר להניח אותה בכל מקום שהוא על המזבח.

19) כבש קטן — שהיה פונה מהכבש הגדול לסובב. ממנו היו עולין לסובב.

20) בית הדשן — מרוחק מן המזבח כעשרים אמה, ומהכבש ג' טפחים, ונותנים שם הדשן שהיו תורמים מן המזבח בכל בוקר, וכן היו נותנים שם הדשן של המנורה והמזבחה של עולת העוף.

10) ערימת מלח למליחת האימורים לפני הקטרתם.

12) שני ספלים של כסף היו קבועים בגג המזבח אצל קרן דרומית מערבית, הספל הפונה לצד מערב היה מיועד לניסוך המים, וזה שלפנים ממנו — לניסוך היין, ומשם היו המים והיין יורדים לאמת המים שתחת המזבח היוצאת לנחל קדרון.

13) תפוח — ערימה של אפר הקרבנות באמצע המזבח, ומעגלין אותה בכל בוקר עד שהיתה נראית עגולה כתפוח.

14) בגג המזבח היה כמין חריץ סביב המזבח ברוחב אמה. היה זה מקום מיוחד להילוך הכהנים, הוא היה שקוע קצת בגג המזבח וכך היתה שפת המזבח בולטת קצת כעין מעקה מסביב, וזאת כדי שלא יחליקו הכהנים העוברים עליה.

15) ערימת מלח היתה קיימת סמוך לקרן דרומית מערבית, למליחת עולת העוף והמנחות.